



---

**RAYCHEM**

# C25-100-METAL C3/4-100-METAL

Connection kit

Anschlussgarnitur

Kit de connexion

Подсоединительный набор

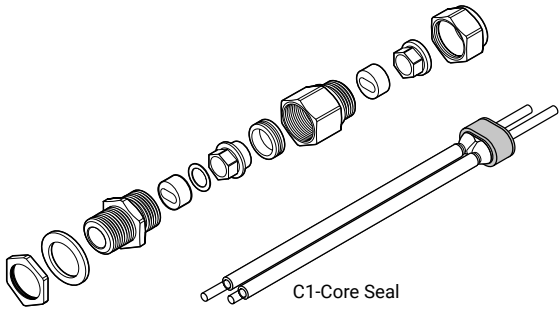
**A**

C1-Core Seal

изолирующая манжета  
для жил C1

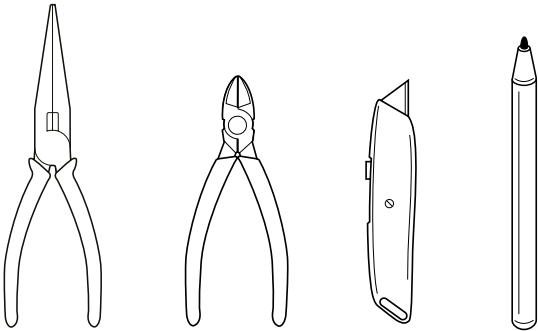
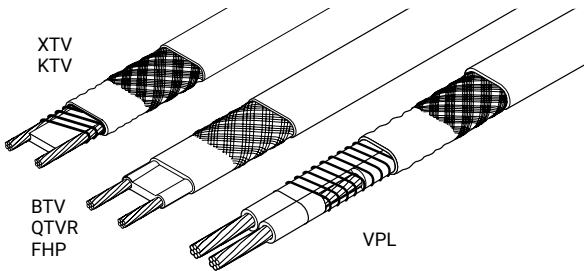
**B****C**



# C25-100-METAL C3/4-100-METAL

## ENGLISH

Baseefa16ATEX0039U

Ex II 2 GD Ex eb IIC Gb

Ex tb IIIC Db

IECEX BAS 16.0042U

Ex eb IIC Gb Ex tb IIIC Db

**Ex** TC RU C-BE.Мю62.B.02853  
1 Ex e IIC

Installation instruction for connection kits nVent RAYCHEM C25-100-METAL and C3/4-100-METAL. For use with all RAYCHEM BTV-, QTVR-, XTV-, KTV-, VPL- and FHP-heating cables.

Before installing this product, read the installation instructions completely.

### Schedule of Limitations:

The service temperature of the C25-100-METAL / C3/4-100-METAL connection kit is  $-50^{\circ}\text{C}$  to  $+180^{\circ}\text{C}$ . When the C25-100-METAL / C3/4-100-METAL connection kit is used, it shall be mounted to an enclosure in accordance with the manufacturer's instructions.

The installer is to carry out a dielectric strength test on the Ex equipment in which the C25-100-METAL / C3/4-100-METAL connection kit is fitted. No dielectric breakdown shall occur. (Alternatively an insulation resistance test may be undertaken in accordance with EN 60079-30-2). The integral C1 core sealer shall be installed inside an Ex equipment certified enclosure.

**⚠ CAUTION:** Prolonged or repeated contact with the sealant in the core sealer may cause skin irritation. Wash hands thoroughly. Overheating or burning the sealant will produce fumes that may cause polymer fume fever. Avoid contamination of cigarettes or tobacco. Consult MSDS VEN 0058 for further information.

**⚠ WARNING:** To prevent electrical shock, short circuit or arcing, this product must be installed correctly and water ingress must be avoided before and during the installation.

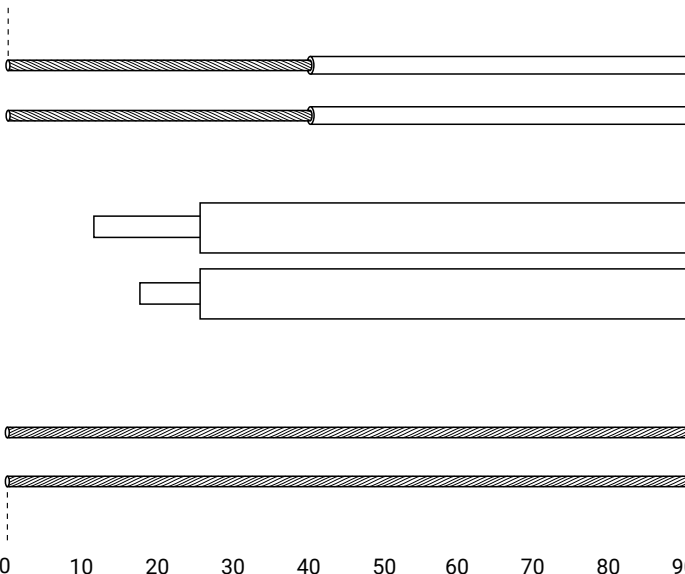

## DEUTSCH

Baseefa16ATEX0039U

⊕ II 2 GD Ex eb IIC Gb

Ex tb IIIC Db

IECEx BAS 16.0042U

Ex eb IIC Gb Ex tb IIIC Db

**ERC Ex** TC RU C-BE.Mю62.B.02853  
1 Ex e IIC

Montageanleitung für Anschlussgarnituren nVent RAYCHEM C25-100-METAL und C3/4-100-METAL. Verwendbar für alle RAYCHEM BTV-, QTVR-, XTV-, KTV-, VPL- und FHP-Heizleitungen.

Lesen Sie die Montageanleitung sorgfältig und vollständig bevor Sie mit der Montage beginnen.

Einschränkungen:

Die Betriebstemperatur der Anschlussgarnitur C25-100-METAL / C3 / 4-100-METAL ist auf -50 ° C bis + 180 ° C begrenzt. Wird die C25-100-METAL / C3 / 4-100-METAL-Anschlussgarnitur verwendet, so ist diese gemäß den Herstellerangaben am Anschlusskasten zu installieren.

Der Installateur muss eine Durchschlagsfestigkeitsprüfung (Hochspannungsprüfung) an der Ex-Einrichtung durchführen, an der die Anschlussgarnitur C25-100-METAL / C3 / 4-100-METAL installiert ist. Es darf kein dielektrischer Durchschlag auftreten. (Alternativ kann eine Isolationswiderstandsprüfung nach EN 60079-30-2 durchgeführt werden). Die gesamte Heizbandabdichtung C1 ist innerhalb eines Ex-zertifizierten Anschlusskastens zu installieren.

⚠ VORSICHT: Ein längerer oder wiederholter Kontakt mit der Dichtmasse der Heizelementabdichtung kann Hautirritationen auslösen. Waschen Sie Ihre Hände daher gründlich. Durch Überhitzen oder Verbrennen der Dichtmasse entstehen Dämpfe, die zu Polymerfieber führen können. Achten Sie darauf, dass Zigaretten und Tabak nicht kontaminiert werden. Weitere Informationen können Sie dem US-Sicherheitsdatenblatt MSDS VEN 0058 entnehmen.

⚠ ACHTUNG: Zur Vermeidung von elektrischem Schlag, Kurzschluss oder Funkenbildung, muss dieses Produkt vorschriftsmäßig montiert werden. Das Produkt ist vor und während der Montage vor Wasser zu schützen.

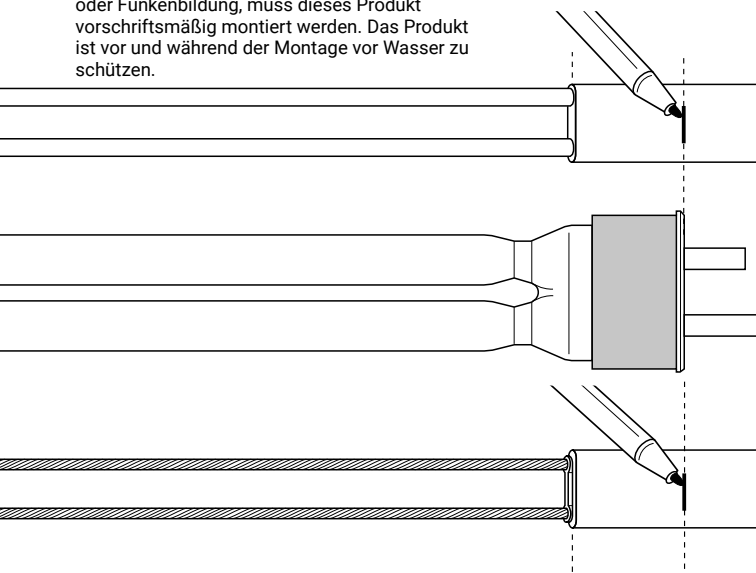

0 100 110 120 130 140 150 160 170 180 190

## FRANÇAIS

Baseefa16ATEX0039U

Ⓔ II 2 GD Ex eb IIC Gb

Ex tb IIIC Db

IECEX BAS 16.0042U

Ex eb IIC Gb Ex tb IIIC Db

ERC **Ex** TC RU C-BE.Mю62.B.02853  
1 Ex e IIC

Instructions d'installation pour les kits de connexion nVent RAYCHEM C25-100-METAL et C3/4-100-METAL. Utilisable avec les rubans chauffants autorégulants BTV, QTVR, XTV, KTV, VPL et FHP. Cette notice d'installation doit être lue en entier avant de réaliser la mise en oeuvre du produit.

Limites d'utilisation :

Température de service du kit de connexion C25-100-METAL / C3/4-100-METAL est de -50°C à +180°C. Lorsque le kit de connexion C25-100-METAL / C3/4-100-METAL est installé, il doit être monté à une boîte de jonction selon les instructions constructeur.

L'installateur doit effectuer un essai de rigidité diélectrique de l'équipement EX sur lequel le kit de connexion C25-100-METAL / C3/4-100-METAL est monté. Aucune rupture diélectrique ne doit se produire. (Alternative, un test de résistance d'isolement pourrait être entrepris en accord avec EN 60079-30-2). L'intégralité de l'embout d'étanchéité C1 doit être installé à l'intérieur d'un boîtier certifié EX.

⚠ ATTENTION: Tout contact prolongé ou répété avec le gel contenu dans l'embout d'étanchéité peut provoquer une irritation de la peau. Se laver soigneusement les mains. La surchauffe ou la combustion du gel produira des émanations pouvant entraîner la fièvre des polymères. Éviter toute contamination des cigarettes ou du tabac. Pour de plus amples informations, consulter la fiche de données de sécurité MSDS VEN 0058.

⚠ Attention: Pour prévenir tous risques d'électrocution, de court-circuit ou d'arc électrique, ce produit doit être installé correctement et la pénétration d'eau doit être évitée avant et pendant l'installation.

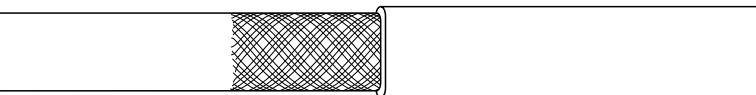
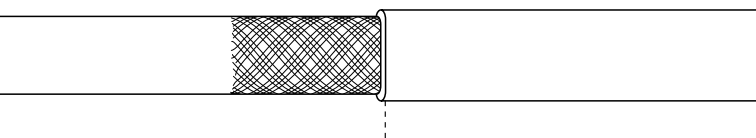

00 200 210 220 230 240 250 260 270 280 2

## РУССКИЙ

Baseefa16ATEX0039U

Ⓔ II 2 GD Ex eb IIC Gb

Ex tb IIIC Db

IECEX BAS 16.0042U

Ex eb IIC Gb Ex tb IIIC Db

**Ex** TC RU C-BE.Мю62.В.02853  
1 Ex e IIC

Инструкция по монтажу подсоединительных наборов nVent RAYCHEM C25-100-METAL и C3/4-100-METAL. Наборы предназначены для использования со всеми греющими кабелями RAYCHEM BTV, QTVR, XTV, KTV, VPL и FHP.

Перед началом монтажа внимательно прочтите данную инструкцию.

Список ограничений:

Допустимая температура для подсоединительного набора C25-100-METAL / C3/4-100-METAL –50...+180°C. При использовании подсоединительного набора C25-100-METAL / C3/4-100-METAL его необходимо монтировать в корпус в соответствии с инструкциями производителя.

Монтажник должен выполнить испытание на электрическую прочность для сертифицированного для использования во взрывоопасных зонах оборудования, к которому подключен подсоединительный набор C25-100-METAL / C3/4-100-METAL.

Испытание должно подтвердить отсутствие диэлектрических пробоев. (Вместо этого также можно выполнить измерение сопротивления изоляции в соответствии со стандартом EN 60079-30-2). Изолирующая манжета для жил C1 должна быть смонтирована внутри сертифицированного для использования во взрывоопасных зонах (Ex) корпуса.

**⚠ ВНИМАНИЕ:** Длительный или многократный контакт с герметиком из изолирующей манжеты для жил может вызвать раздражение кожи. Тщательно мойте руки. Перегрев или горение герметика могут вызвать полимерную аллергию. Избегайте контаминации сигарет и табака.

Более подробная информация содержится в Таблице по безопасности MSDS VEN 0058.

**⚠ ПРЕДУПРЕЖДЕНИЕ:** Во избежание поражения электрическим током, короткого замыкания или искрения данный продукт должен быть правильно смонтирован. Следует избегать проникновения влаги перед монтажом и в его процессе.

90 300 310 320 330 340 350 360 370 mm





**3 BTV, QTVR, XTV, KTV, FHP, VPL**

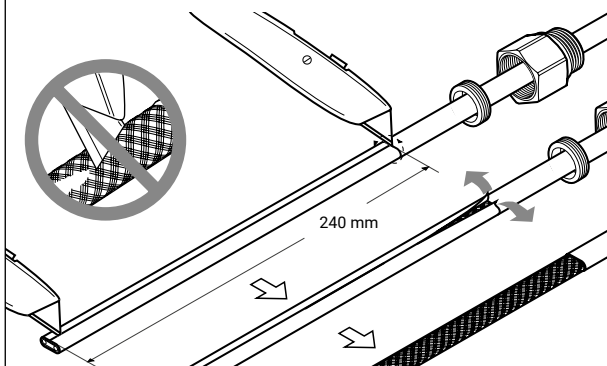

**4 BTV, QTVR, XTV, KTV, FHP, VPL**

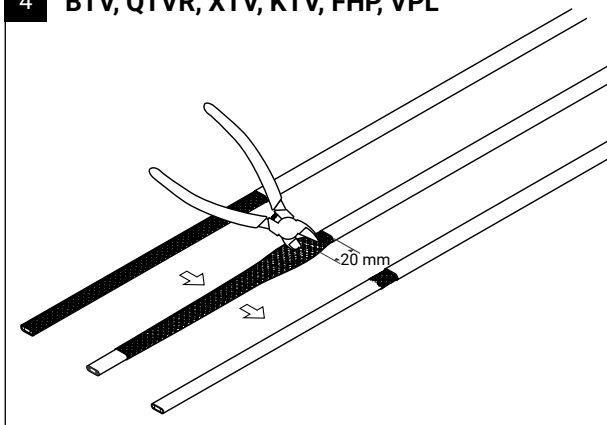

**5 BTV, QTVR, XTV, KTV, FHP, VPL**

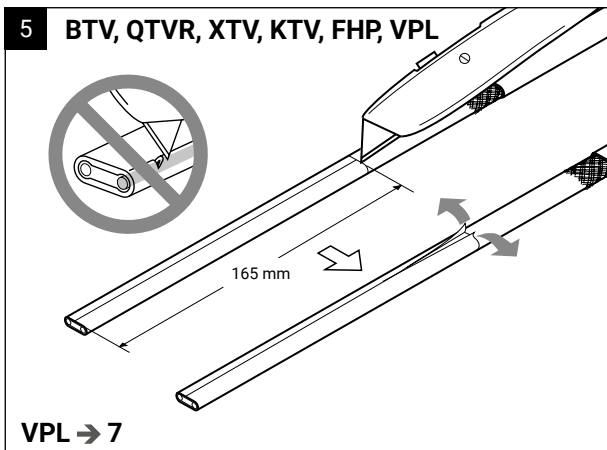

6

**BTV, QTVR, XTV, KTV, FHP**

BTV, QTVR & FHP

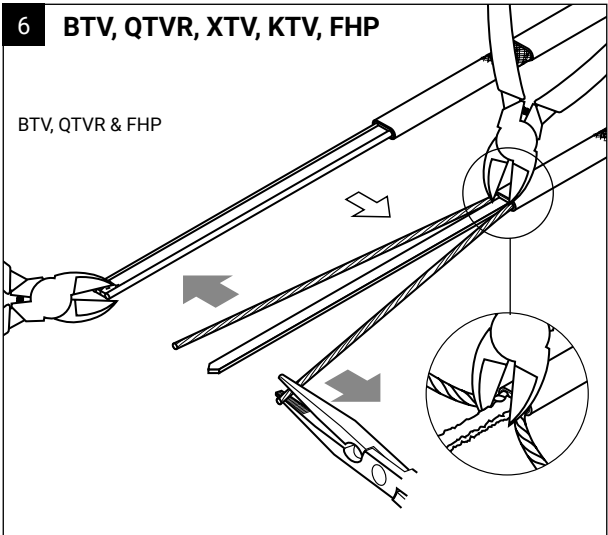

KTV & XTV

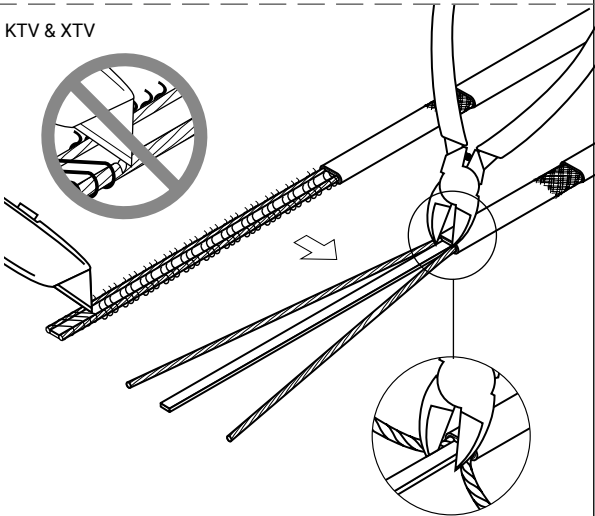

**BTV, QTVR, XTV, KTV, FHP → 10**

**7 VPL**

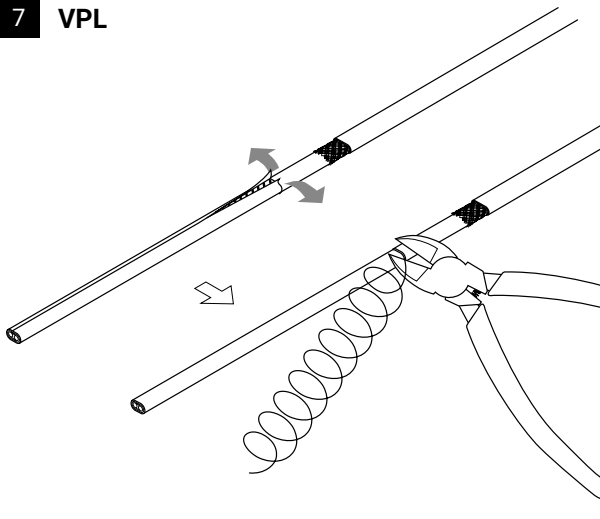

**8 VPL**

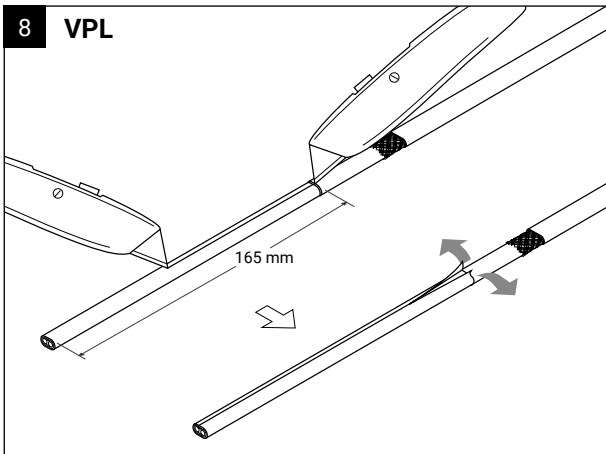

**9 VPL**

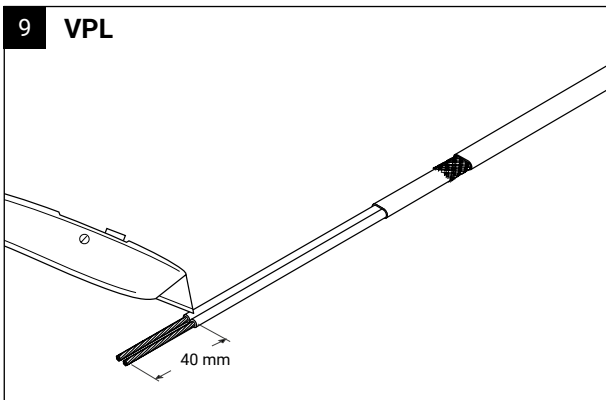

## 10 BTV, QTVR, XTV, KTV, FHP, VPL

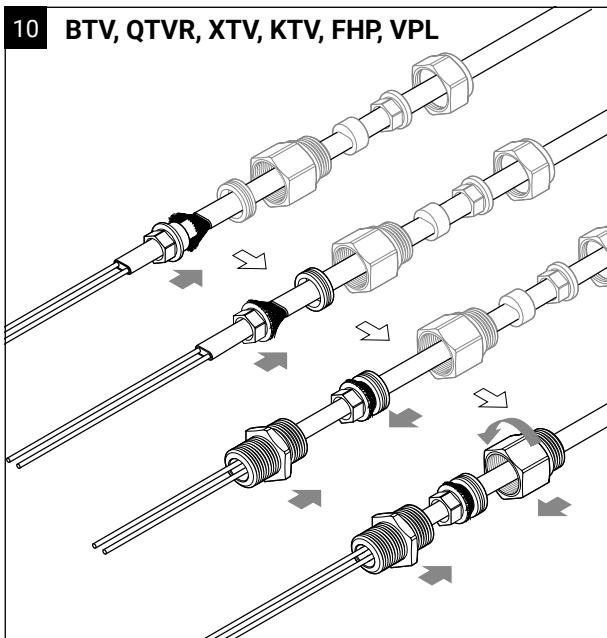

### ENGLISH

Preinstall braid into braid clamp assembly as follows:

Slide cone over inner jacket, spread braid over cone and slide clamp ring over braid and cone. Tighten middle body onto entry body (without grommet) using two spanners to securely lock braid between cone and clamp ring.

### DEUTSCH

Vor-Installation des Schutzgeflechts wie folgt:

Schieben Sie den Konus auf den inneren Schutzmantel. Schieben Sie den Gegenkonus über den Konus mit aufgespleisstem Schutzgeflecht. Verschrauben Sie die beiden Anschlußkörper (ohne Dichtungsgummi) mit Schraubenschlüsseln um das Schutzgeflecht dauerhaft zwischen Konus und Gegenkonus einzuklemmen.

### FRANÇAIS

Préinstaller la tresse dans son emplacement comme suit:

Glisser le cône sur la gaine intérieure, répartir la tresse sur le cône et faire glisser la bague de serrage sur la tresse et le cône.

Serrer cette partie médiane entre les 2 parties du presse-étoupe en utilisant deux clés plates pour bien emprisonner la tresse entre le cône et la bague de serrage.

### РУССКИЙ

Поместите оплетку кабеля в узел крепления оплетки следующим образом:

Поместите конус поверх внутренней оболочки, распределите оплетку поверх конуса и поместите фиксирующее кольцо поверх оплетки и конуса.

Прикрутите среднюю часть узла к корпусу ввода (без уплотнительной втулки) и затяните с помощью двух гаечных ключей, чтобы надежно зафиксировать оплетку между конусом и фиксирующим кольцом.

## 11 BTV, QTVR, XTV, KTV, FHP, VPL

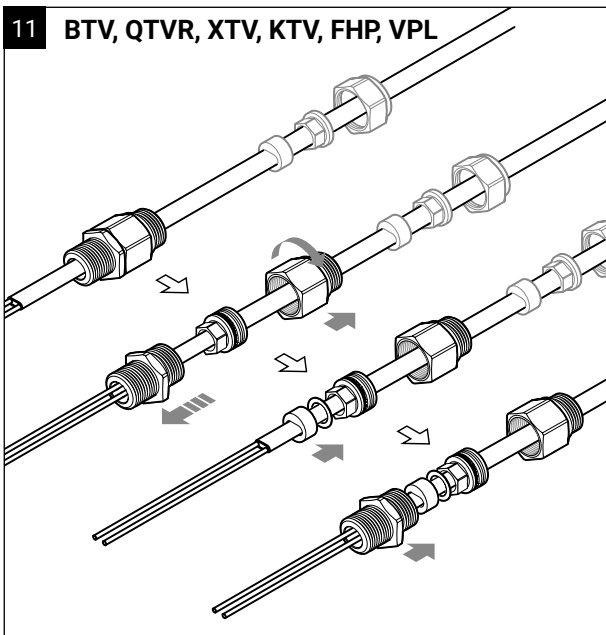

### ENGLISH

Undo entry body and middle body assembly, remove entry body and slide nylon compression ring as well as grommet onto inner jacket. Replace entry body.

### DEUTSCH

Öffnen Sie die Verschraubung wieder und entfernen Sie den Anschlusskörper. Schieben Sie den Nylonring, die Gummidichtung und den Anschlusskörper wieder auf den inneren Schutzmantel. Öffnen Sie nicht die Schutzgeflecht-Verschraubung!

### FRANÇAIS

Dévisser le corps du presse-étoupe et sa partie médiane, retirer le corps du presse-étoupe puis glisser la rondelle nylon de compression et le joint d'étanchéité sur le ruban. Replacer le corps du presse-étoupe.

### РУССКИЙ

Развинтите собранный узел средней части и кабельного ввода, снимите корпус ввода и поместите нейлоновое компрессионное кольцо и уплотнительную втулку на внутреннюю оболочку. Поместите корпус ввода на место.

**12** BTV, QTVR, XTV, KTV, FHP, VPL

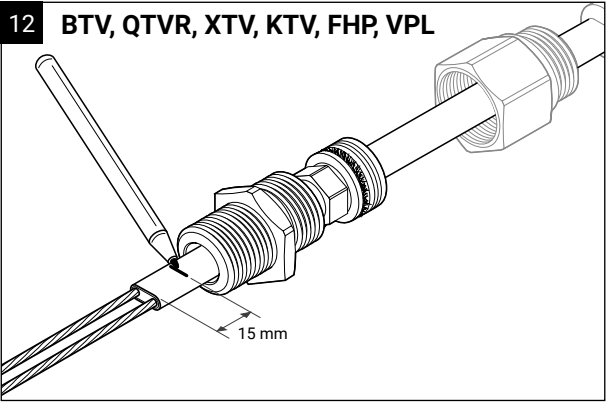

**13** BTV, QTVR, XTV, KTV, FHP, VPL

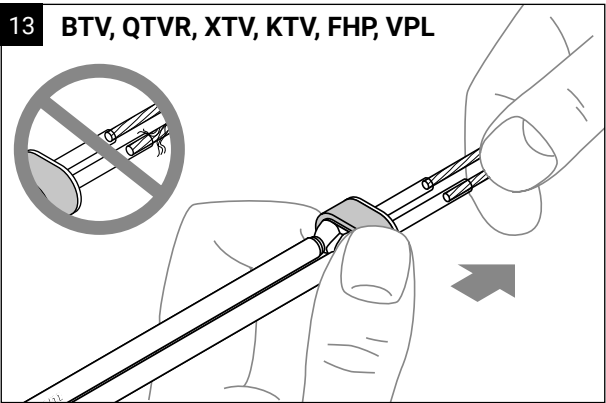

**14** BTV, QTVR, XTV, KTV, FHP, VPL

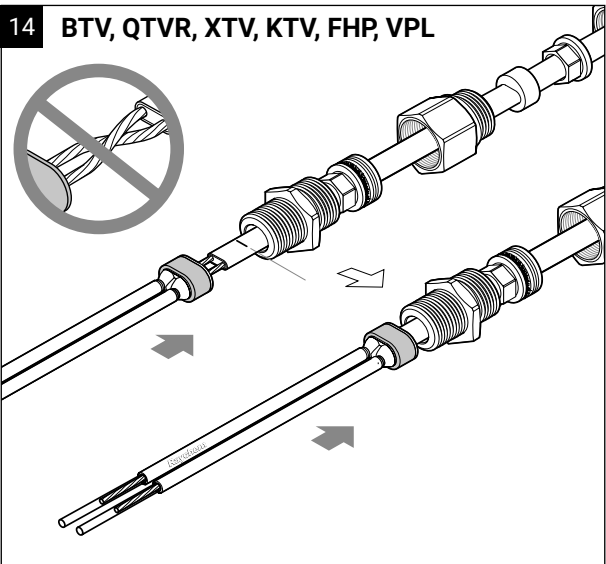

## 15 BTV, QTVR, XTV, KTV, FHP, VPL

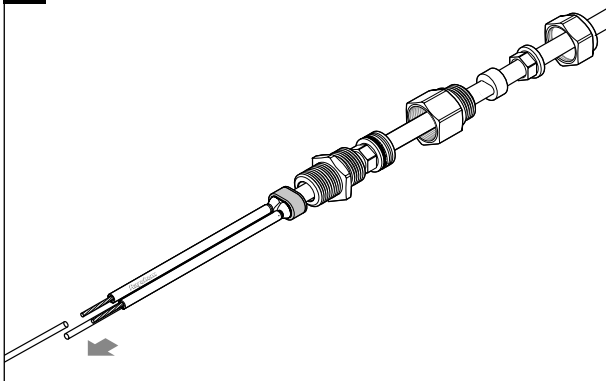

### ENGLISH

Remove the tubes and dispose of them in the core sealer plastic bag.

### DEUTSCH

Entfernen Sie die Montage-Röhrchen und stecken Sie sie zurück in den Plastik-Beutel.

### FRANÇAIS

Enlever les tubes de guidage et les ranger dans le sachet plastique de l'embout d'étanchéité.

### РУССКИЙ

Удалите трубки и поместите их в пластиковый пакет из-под герметика.

## 16 BTV, QTVR, XTV, KTV, FHP, VPL

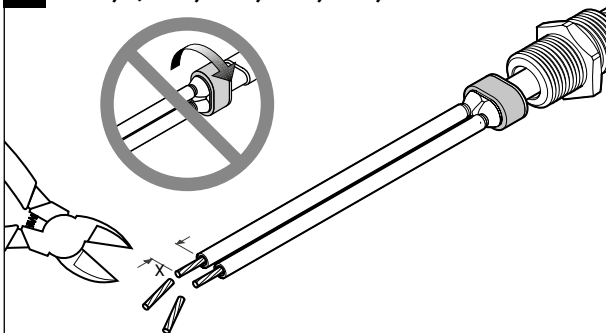

	X
WAGO 282/284	12 - 13 mm
Phoenix UK6N/USLKG10	6 mm
Weidmüller WDU6/WPE6	6 mm

### ENGLISH

Trim bus wires. For length X see table.

### DEUTSCH

Kürzen Sie die Kupferleiter entsprechend der Länge X in der Tabelle.

### FRANÇAIS

Dénuder les fils de conducteurs. Pour la longueur (X), voir le tableau ci-dessus.

### РУССКИЙ

Обрежьте жилы. Необходимая длина очищенных жил (X) указана в таблице.



## 17 BTV, QTVR, XTV, KTV, FHP, VPL

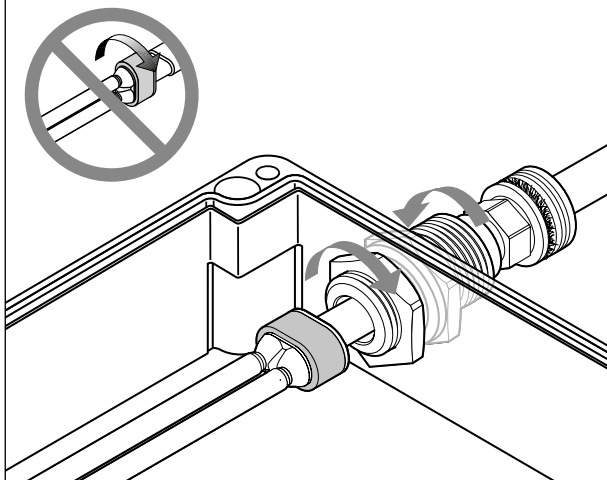

### ENGLISH

Pass prepared heating cable end with core sealer through the box entry. Screw gland body into junction box. For C25-100-METAL, make sure the sealing ring is in place before doing so (use locknut for non-metallic boxes with internal earth plate).

### DEUTSCH

Führen Sie die vorbereitete Heizleitung in den Anschlusskasten ein. Verschraubung einschrauben. Für C25-100-METAL, Dichtungsring verwenden (Kontermutter bei Kästen mit interner Erdungsplatte verwenden).

### FRANÇAIS

Insérer l'extrémité du ruban chauffant préparé avec son embout d'étanchéité à travers l'entrée de boîte. Visser le corps du presse-étoupe dans la boîte de raccordement. Pour le C25-100-METAL, s'assurer que la bague d'étanchéité est en place avant d'effectuer cette opération (utiliser le contre-écrou pour les boîtes non métalliques avec plaque intérieure de mise à la terre).

### РУССКИЙ

Проденьте подготовленный конец греющего кабеля с изолирующей манжетой через ввод соединительной коробки. Ввинтите корпус сальника в соединительную коробку.

Для C25-100-METAL перед этим убедитесь, что уплотнительное кольцо находится на месте (для неметаллических соединительных коробок с внутренней пластиной заземления используйте контргайку).

## 18 BTV, QTVR, XTV, KTV, FHP, VPL

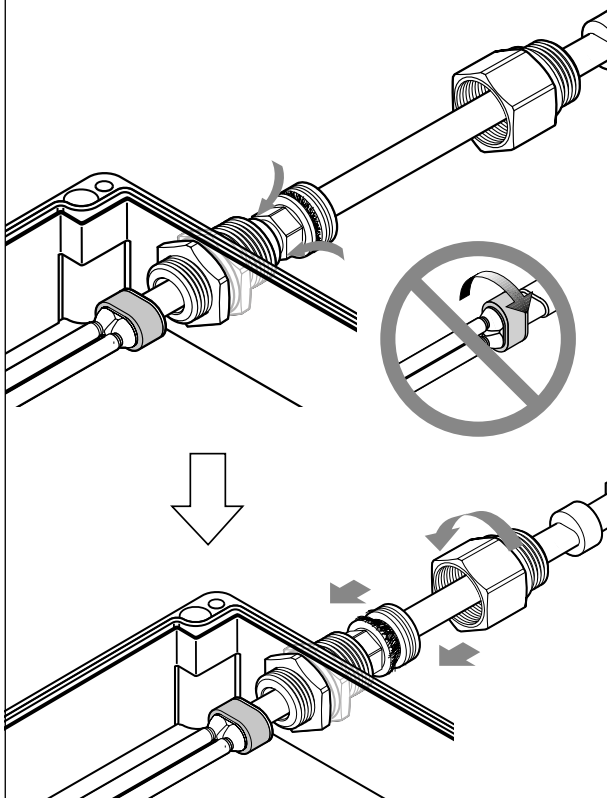

### ENGLISH

Position grommet in gland body, ensuring it is seated squarely and tighten middle body securely.

### DEUTSCH

Schlitzdichtung in Verschraubung positionieren und Anschlusskörper fest anziehen.

### FRANÇAIS

Placer le joint dans le corps du presse-étoupe, s'assurer qu'il est bien positionné et serrer le contre-écrou soigneusement.

### РУССКИЙ

Разместите уплотнительную втулку в корпусе сальника, убедившись, что она установлена прямо, и надежно затяните среднюю часть узла.

## 19 BTV, QTVR, XTV, KTV, FHP, VPL

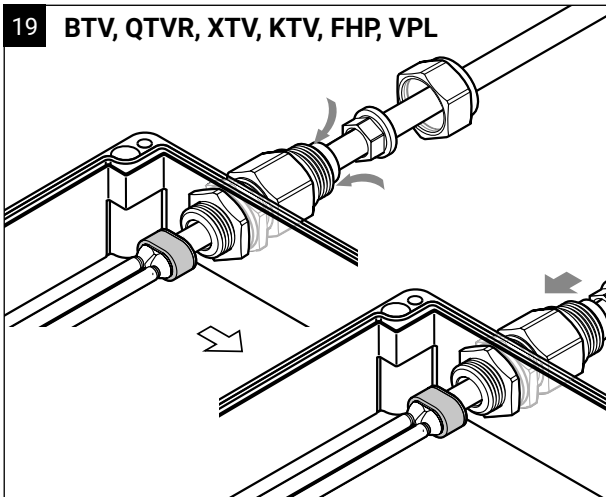

### ENGLISH

Insert grommet for outer seal and tighten backnut. Connect conductors to the appropriate terminals.

⚠ The gland body must be grounded via earth plate or equivalent.

### DEUTSCH

Kupferleiter an entsprechende Klemmen anschließen.

⚠ Die Verschraubung muss geerdet werden (interne Erdungsplatte o. ä.)

### FRANÇAIS

Connecter les conducteurs aux borniers appropriés.

⚠ Le corps du presse-étoupe doit être mis à la terre à l'aide de la plaque de terre ou équivalent.

### РУССКИЙ

Вставьте уплотнительную втулку для внешнего сальника и закрутите контргайку. Подсоедините жилы к соответствующим клеммам.

⚠ Сальник должен быть заземлен с помощью пластины заземления или эквивалентного устройства.

## **Worldwide Headquarters**

Tel: 800-545-6258  
Tel: 650-216-1526  
Fax: 800-527-5703  
Fax: 650-474-7711  
thermal.info@nvent.com

## **België / Belgique**

Tel. +32 16 21 35 02  
Fax +32 16 21 36 04  
salesbelux@nvent.com

## **Bulgaria**

Tel. +359 5686 6886  
Fax +359 5686 6886  
salesee@nvent.com

## **Česká Republika**

Tel. +420 602 232 969  
czechinfo@nvent.com

## **Denmark**

Tel. +45 70 11 04 00  
salesdk@nvent.com

## **Deutschland**

Tel. 0800 1818205  
Fax 0800 1818204  
salesde@nvent.com

## **España**

Tel. +34 911 59 30 60  
Fax +34 900 98 32 64  
ntm-sales-es@nvent.com

## **France**

Tél. 0800 906045  
Fax 0800 906003  
salesfr@nvent.com

## **Hrvatska**

Tel. +385 1 605 01 88  
Fax +385 1 605 01 88  
salesee@nvent.com

## **Italia**

Tel. +39 02 577 61 51  
Fax +39 02 577 61 55 28  
salesit@nvent.com

## **Lietuva/Latvija/Eesti**

Tel. +370 5 2136633  
Fax +370 5 2330084  
info.baltic@nvent.com

## **Magyarország**

Tel. +36 1 253 7617  
Fax +36 1 253 7618  
saleshu@nvent.com

## **Nederland**

Tel. 0800 0224978  
Fax 0800 0224993  
salesnl@nvent.com

## **Norge**

Tel. +47 66 81 79 90  
salesno@nvent.com

## **Österreich**

Tel. 0800 29 74 10  
Fax 0800 29 74 09  
salesat@nvent.com

## **Polska**

Tel. +48 22 331 29 50  
Fax +48 22 331 29 51  
salespl@nvent.com

## **Republic of Kazakhstan**

Tel. +7 7122 32 09 68  
Fax +7 7122 32 55 54  
saleskz@nvent.com

## **Россия**

Тел. +7 495 926 18 85  
Факс +97 495 926 18 86  
salesru@nvent.com

## **Serbia and Montenegro**

Tel. +381 230 401 770  
Fax +381 230 401 770  
salesee@nvent.com

## **Schweiz / Suisse**

Tel. +41 (41) 766 30 80  
Fax +41 (41) 766 30 81  
infoBaar@nvent.com

## **Suomi**

Puh. 0800 11 67 99  
salesfi@nvent.com

## **Sverige**

Tel. +46 31 335 58 00  
salesse@nvent.com

## **Türkiye**

Tel. +90 560 977 6467  
Fax +32 16 21 36 04  
ntm-sales-tr@nvent.com

## **United Kingdom**

Tel. 0800 969 013  
Fax 0800 968 624  
salesthermalUK@nvent.com



**nVent.com**

©2018 nVent. All nVent marks and logos are owned or licensed by nVent Services GmbH or its affiliates. All other trademarks are the property of their respective owners. nVent reserves the right to change specifications without notice.

Raychem-IM-INSTALL050-C25100METAL-ML-1811

PCN 404838-000